

Údržba prístroja

Na čistenie prístroja a telefónnej šnúry používajte vlhkú handričku. Nepoužívajte benzín, rozpúšťadlá a iné chemické prostriedky. Nepoužívajte ani žiadne čistiace prostriedky. Prístroj nevystavujte priamemu slnečnému žiareniu a extrémnemu vlhku.

Identifikačné údaje

TELCO PH-848 ID
Analogový telefónny prístroj
TELCO systems, s. r. o.
www.telco.sk



Tento prístroj je určený k pripojeniu na analógovú telefónnu prípojku v Slovenskej republike.

TELCO systems, s.r.o. týmto vyhlasuje, že telefónny prístroj TELCO PH-848 ID spĺňa základné požiadavky a všetky príslušné ustanovenia Smernice 1995/5/ES.

Vyhlasenie o zhode podpísané štatutárnym zástupcom je umiestnené na www.telco.sk.

TELCO[®]

© 2004 TELCO systems, s. r. o.
Všetky práva vyhradené.

9/2004

Návod na použitie

Návod na použitie

Návod na použitie

telefónny prístroj TELCO PH-848 ID



VLASTNOSTI:

- Zobrazenie čísla volajúceho systémom FSK a DTMF
- 76 miestna pamäť prichádzajúcich volaní
- 10-miestna pamäť čísel odchádzajúcich volaní
- 70 pamätových miest v telefónnom zozname
- Indikácia nových a neodpovedaných hovorov
- Vymazanie jednotlivých alebo všetkých hovorov
- Zobrazenie volaného čísla na LCD displeji
- Spätne volanie zo zoznamu neodpovedaných hovorov
- Nastavenie dátumu a času
- Impulzná a frekvenčná voľba
- Opakovanie posledného volaného čísla REDIAL
- Funkcia Flash
- Pauza vo voľbe čísla - PAUSE
- P -> T
- Hlasitý telefón - SPEAKER
- Meranie dĺžky hovoru
- 10 dvojdotykových pamätí
- 6 jednodotykových pamätí
- Indikátor stavu batérií
- Výber komunikačného jazyka
- Podsvietenie displeja

Obsah

Bezpečnostné pokyny	3
Popis	4
Inštalácia	5
Obsluha tel. prístroja a funkcie	6
Pamäť prístroja	8
Nastavenie telefónu	9
Informácie o displeji	13
Prehľad správ na displeji	13
Obsluha funkcie ID (indikácia volajúceho)	15
Údržba prístroja	16
Identifikačné údaje	16

Indikátor nízkej kapacity batérií - Symbol sa zobrazí vtedy, ak je kapacita batérií použitých vo vašom telefónnom prístroji nízka.

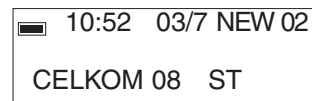

Obsluha systému ID (zobrazenie čísla volajúceho)

Zoznam neprijatých hovorov

Pomocou kláves ▼ ▲ je možné listovať v zozname neodpovedaných volaní.

Uloženie čísla

Prístroj automaticky ukladá telefónne čísla do pamäti. Umožňuje uložiť až 76 čísel. Ak je pamäť plná a prichádza ďalší hovor najstaršie číslo bude automaticky vymazané a vytvorí sa miesto pre nové číslo.

Použitie funkcie spätné volanie (CALL BACK)

A) Spätné volanie na už volané číslo: (max 10 čísiel)

- mikrotelefón je zložený, stlačte kláves **CALL BACK**
- použitím ▼ ▲ vyberte číslo zo zoznamu odchádzajúcich volaní
- zdvihnite slúchadlo alebo stlačte **SPEAKER**
- telefón automaticky uskutoční voľbu vybraného čísla

B) Spätné volanie na číslo zo zoznamu neodpovedaných hovorov

- Zdvihnite slúchadlo alebo stlačte **SPEAKER** (☎), počkajte na oznamovací tón
- Pomocou kláves ▼ ▲ vyberte číslo, na ktoré chcete volať
- Stlačte **CALL BACK** a telefón automaticky uskutoční voľbu vybraného čísla zobrazeného na displeji.

Poznámka: 1. Použitie spätného volania nie je možné pre tel. čísla, ktoré sú blokované alebo neprístupné. 2. Ak je linka obsadená, položte slúchadlo, potom zdvihnite slúchadlo alebo stlačte **SPEAKER** až kým nedostanete oznamovací tón. Stlačte 2x **CALL BACK**. Môžete tiež stlačiť **REDIAL** pre voľbu naposledy volaného čísla.

Všetky a nové volania - Na displeji sa zobrazí počet nových neprijatých volaní a celkový počet prichádzajúcich volaní. V tomto prípade je na displeji informácia o 8 volaniach, z toho 2 sú nové.

10:52 03/7 NEW 02
CELKOM 08 ST

Žiadne volania - Ak boli všetky volania vymazané, na displeji sa zobrazí **ZIADNY HOVOR**

10:52 03/7
ZIADNY HOVOR

Opakované volanie - REPEAT zobrazí sa, ak prichádzajúci hovor obsahuje tie isté informácie o telefónnom čísle ako niektorý z predchádzajúcich (volanie z rovnakého telefónneho čísla).

REPEAT
TELCO SYSTEMS

Koniec telefónneho zoznamu - Ak listujete v telefónnom zozname a dôjdete na jeho koniec, na displeji sa zobrazí **KONIEC ZOZNAMU**.

10:52 03/7
KONIEC ZOZNAMU

ID nedostupné - OUT OF AREA - text sa zobrazí, ak hovor prichádza z inej operátorskej siete, ktorá neposkytuje informáciu o volajúcom čísle.

Bezpečnostné pokyny a informácie

Aby sa pri používaní telefónneho prístroja predišlo nebezpečenstvu požiaru, úrazu elektrickým prúdom a poraneniu osôb, dodržiavajte nasledujúce bezpečnostné pokyny:

1. Prečítajte si prosím pozorne všetky informácie v tomto návode na obsluhu pred prvým použitím prístroja.
2. Dodržte všetky inštrukcie uvedené v návode.
3. Neodkladajte nič na kábel napájania. Neumiestňujte výrobok na také miesto, kde napájací kábel môže byť pristúpený alebo zachytený prechádzajúcimi osobami.
4. Výrobok možno pripojiť jedine na taký typ napájacej siete, aký je uvedený na nálepke sieťového adaptéra.
5. Nepoužívajte prístroj blízko vody, alebo keď máte vlhké ruky. Nepoužívajte výrobok v blízkosti vody; napríklad pri sprche, umývadle, kuchynskom dreze alebo práčke, na mokrom podklade, alebo pri bazéne.
6. Pred čistením výrobok odpojte z napájacej siete. Nepoužívajte tekuté a aerosólové čističe. Na utieranie použite suchú handričku.
7. Nerozoberajte tento výrobok. Ak je potrebné výrobok opraviť, zverte ho kvalifikovanému servisnému pracovníkovi. Otvorenie alebo odstránenie krytov vás môže vystaviť nebezpečnému napätiu alebo iným rizikám.
Nesprávne poskladanie výrobku môže zapríčiniť úraz elektrickým prúdom pri následnej prevádzke.
8. Vyvarujte sa skratovaniu napájacích kontaktov, môže to mať za následok poškodenie prístroja, nebezpečenstvo požiaru alebo úraz elektrickým prúdom.
9. Ak sa vyskytnú nasledujúce okolnosti, výrobok odpojte zo sieťovej zástrčky a zverte ho kvalifikovanému servisnému pracovníkovi:
Keď je napájací kábel poškodený.
Ak sa do výrobku rozliala kvapalina, alebo ak bol výrobok vystavený dažďu alebo vode.
Ak sa výrobok nespráva normálne, keď postupujete podľa návodu na obsluhu. Vykonajte len tie úkony, ktoré sú uvedené v návode na obsluhu. Nesprávna manipulácia môže mať za následok ďalšie poškodenie, ktoré pridáva prácu servisnému pracovníkovi. Ak výrobok spadol, alebo bol poškodený kryt.
10. Nepoužívajte telefón na ohlásenie úniku plynu na mieste, kde uniká plyn.

Popis prístroja

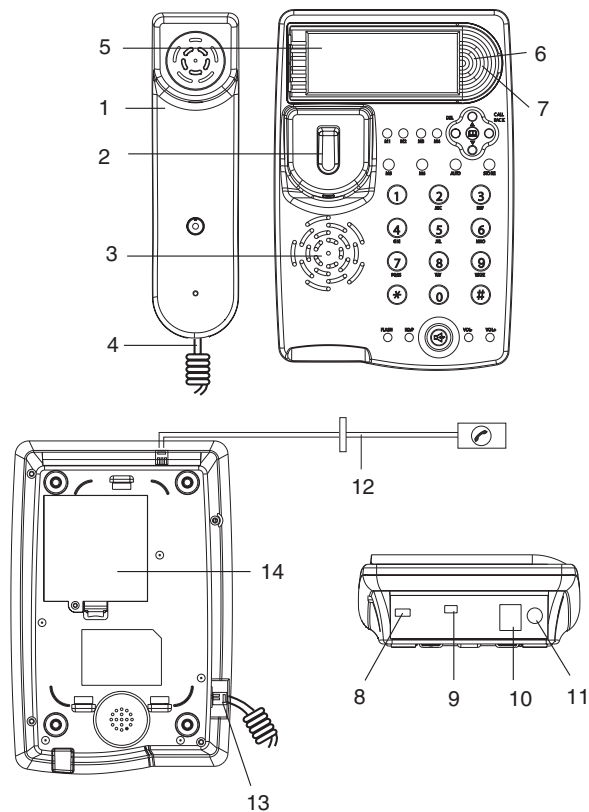

4

Informácie o displeji

Tento telefónny prístroj je vybavený displejom so zobrazovaním čísla volajúceho (Caller ID). Aby ste túto funkciu mohli využiť, musí túto službu poskytovať váš telekomunikačný operátor, prípadne musí byť tento prístroj pripojený na ústredňu, ktorá túto službu umožňuje.

LCD displej telefónu zobrazuje nasledujúce informácie:

10:52 03/7 NEW 02

- Čas a dátum, počet nových prichádzajúcich volaní

CELKOM 04 ST

- Celkový počet volaní, deň v týždni

10:52 03/7 New 02
00420484161966
TELCO SYSTEMS

- Číslo volajúceho

- Meno volajúceho, ak je uložené v telefónnom zozname

Prehľad správ na displeji

Informácia o správe - Ak poskytujete Váš telekomunikačný operátor, resp. ústredňa službu hlasovej správy, zobrazí sa na displeji Vášho telefónu text **MESSAGE WAITING** a ikona **MSG**, ak máte vo svojej hlasovej schránke odkaz.

MSG

Poznámka: Táto funkcia musí byť podporovaná Vaším telekomunikačným operátorom.

MESSAGE WAITING

13

Nastavenie kódu oblasti

V menu vyhľadajte pomocou ▼▲ položku **SET AREA&LDS** a potvrdte stlačením **CALL BACK**.

Najskôr nastavte kód oblasti. Číslo nastavíte pomocou ▼▲. Potvrdte stlačením **CALL BACK**, vždy po potvrdení sa kurzor posunie na nasledujúce číslo.

Po nastavení kódu oblasti nastavte rovnakým spôsobom diaľkový kód.

Príklad:

Ak nastavíte kód oblasti 048 a prichádzajúce číslo bude 048 111 222, pri volaní späť na uvedené číslo sa na displeji ukáže a navolí len 111 222.

Poznámka:

Túto funkciu nie je potrebné na linkách v Slovenskej republike nastavovať.

Nastavenie dĺžky kalibrovaného prerušenia FLASH

V menu vyhľadajte pomocou ▼▲ položku **SET FLASH** a potvrdte stlačením **CALL BACK**.

Pomocou ▼▲ vyberte jednu z možností (100ms/120ms/300ms/600ms) a potvrdte stlačením **CALL BACK**.

Poznámka:

V Slovenskej republike sa najčastejšie používa dĺžka FLASH 100 ms.

Nastavenie 12/24 hodinového zobrazenia

V menu vyhľadajte pomocou ▼▲ položku **SET HOUR FOMAT**, potvrdte stlačením **CALL BACK**.

Pomocou ▼▲ vyberte jednu z možností (**12 HOUR / 24 HOUR**) a potvrdte stlačením **CALL BACK**.

Nastavenie formátu dátumu

V menu vyhľadajte pomocou ▼▲ položku **DATE FOMAT** a potvrdte stlačením **CALL BACK**.

Pomocou ▼▲ vyberte jednu z možností (**DD-MM**(deň - mesiac, **MM-DD**(mesiac-deň)) a potvrdte stlačením **CALL BACK**.

Popis prístroja

- | | |
|-----------------------------------|--|
| 1. Mikrotelefón | 9. Prepínač tónovej / impulznej voľby |
| 2. Vidlicový prepínač | 10. Konektor pre pripojenie linkovej šnúry |
| 3. Reproduktor | 11. Konektor pre pripojenie sieťového adaptéra |
| 4. Konektor šnúry mikrotelefónu | 12. Linková šnúra |
| 5. LCD displej | 13. Konektor šnúry mikrotelefónu |
| 6. Indikácia prevádzky | 14. Kryt batérií |
| 7. Indikácia nového volania | |
| 8. Nastavenie hlasitosti zvonenia | |

Inštalácia

Obsah balenia v krabici

- Telefónny prístroj s mikrotelefónom
- Vinutá šnúra
- Linková šnúra
- 4 ks batérií typu AA, 1,5V
- Sieťový adaptér
- Návod na obsluhu

Inštalácia batérií:

Batérie slúžia na napájanie LCD displeja a pamäte prístroja. Použite 4ks batérií 1,5 V typu AA.

1. Otvorte kryt batérií na spodnej strane telefónneho prístroja.
2. Vložte batérie do telefónu. Dodržte správnu polaritu.
3. Zatvorte kryt batérií.

Poznámka: Namiesto batérií môžete použiť sieťový adaptér, ktorý je súčasťou dodávky. Nepoužívajte iný adaptér.

Pripojenie telefónnej linky

Telefónnu linku pripojte linkovou šnúrou s modulárnymi konektormi, ktorá je súčasťou dodávky. Zapojte jeden koniec linkovej šnúry do konektora telefónu a druhý do telefónnej zásuvky.

Poznámka:

Telefónny prístroj TELCO PH-848ID je dodávaný s linkovou šnúrou, zakončenou modulárnymi konektormi, ktoré odpovedajú schválenému typu vidlice. Ak vaša telefónna zásuvka nezodpovedá tomuto typu vidlice, použite vhodnú redukciu, alebo sa obráťte na dodávateľa prístroja, ktorý vám zaistí odborné pripojenie.

Obsluha telefónneho prístroja a jeho funkcie

Nastavenie hlasitosti zvonenia

Nastavenie hlasitosti zvonenia je možné v dvoch úrovniach. Pre maximálne zvonenie prepnite prepínač **RINGER (8)** do polohy **HI**. Pre tiché zvonenie prepnite prepínač do polohy **LO**.

Prepínanie medzi tónovou a impulznou voľbou

Pomocou prepínača **TONE/PULSE (9)** na zadnej strane prístroja nastavte režim impulznej alebo tónovej voľby. Systém telefónnej voľby je určený typom telefónnej ústredne, na ktorú je vaša linka pripojená. Pri zapnutej impulznej voľbe je možné jednorázové prepnutie do voľby tónovej pomocou *****.

Voľba z telefónneho prístroja

Zdvihnute telefónne slúchadlo alebo stlačte **SPEAKER (10)**, dostanete oznamovací tón. Navoľte číslo alebo ho zadajte z telefónneho zoznamu. Volané číslo sa zobrazí na displeji.

Nastavenie hlasitosti mikrotelefónu a reproduktora

Hlasitosť mikrotelefónu a reproduktora je nastaviteľná pomocou kláves **VOL+** a **VOL-**. Hlasitosť je nastaviteľná v štyroch úrovniach.





Pridanie čísla zo zoznamu hovorov do telefónneho zoznamu

Číslo zobrazené na displeji (číslo zo zoznamu hovorov, prípadne číslo Redial) môžete pridať do telefónneho zoznamu stlačením  na viac ako 3 sekundy. Číslo sa pridá do zoznamu a následne môžete zadať meno.

Nastavenie kontrastu displeja

V menu vyhľadajte pomocou   položku **LCD CONTRAST** a potvrďte stlačením **CALL BACK**. Zobrazí sa aktuálne nastavenie. Je možné zvoliť z dvoch položiek **KONTRAST VYSOKY** a **KONTRAST NIZKY**. Voľbu potvrďte stlačením **CALL BACK**.

Nastavenie času

V menu vyhľadajte pomocou   položku **SET TIME** a potvrďte stlačením **CALL BACK**. Čas nastavíte v poradí hodiny, minúty, mesiac, deň, rok a deň v týždni. Pomocou   nastavte jednotlivé položky a vždy potvrďte stlačením **CALL BACK**.

Poznámky:

1. Ak prístroj pripojíte na linku ktorá podporuje funkciu CLIP, čas bude nastavený automaticky po prijatí prvého hovoru (FSK štandard).
2. Pri nastavovaní času sa deň v týždni nastaví automaticky ak zadáte správny rok. Zobrazenie dňa v týždni je možné deaktivovať. Deň v týždni sa nastaví číslami 1 až 7, ak nastavíte " - " je funkcia deaktivovaná. Na displeji sa zobrazí **POCET VOLANI XX**.

Nastavenie komunikačného jazyka

Na telefónnom prístroji je možné nastaviť niekoľko jazykov: anglicky (1 a 2), grécky, česky, slovensky, turecky, španielsky,holandsky, francúzsky, nemecky, poľsky, švédsky, dánsky, fínsky a nórsky.

Nastavenie:

V menu vyhľadajte pomocou   položku **SET LANGUAGE** a potvrďte stlačením **CALL BACK**. Na displeji sa zobrazí aktuálny komunikačný jazyk, pomocou   vyberte požadovaný jazyk. Potvrďte stlačením **CALL BACK**.

Klav.	Znaky	Klav.	Znaky
1	1., ? ! -" ' ()	6	M N O m n o 6 Ö Ø Ñ
2	A B C a b c 2 Á Ä Å Æ	7	P Q R S p q r s 7
3	D E F d e f 3	8	T U V t u v 8 Ü
4	G H I g h i 4	9	W X Y Z w x y z 9
5	J K L j k l 5	0	0 + & @ / \$ %

Prehľad čísel v telefónnom zozname

V Menu zoznamu stlačte **CALL BACK** pre potvrdenie a na displeji sa objaví **REVIEW >>**. Potvrďte **CALL BACK**. Pomocou ▼▲ môžete listovať v zozname. V telefónnom zozname môžete hľadať aj priamym stlačením prvého písmena hľadaného mena. Potom pomocou ▼▲ listujete len v menách začínajúcich na dané písmeno.

Vyhľadanie v zozname zadaním pozície

Ak si pamätáte pozíciu mena v zozname, môžete použiť vyhľadanie podľa pozície. Zadajte číslo pozície v zozname (číslo v pravom hornom rohu displeja) a stlačte #. Napríklad : Ak potrebujete zobrazit siedmy zápis zadajte **7#**. Potom môžete v zozname listovať podľa čísel pomocou ▼▲.

Voľba zo zoznamu

Vyberte telefónne číslo (pomocou funkcie **REVIEW >>**), zdvihnite mikrotelefón alebo stlačte **SPEAKER**. Číslo bude automaticky navolené.

Úprava mena v telefónnom zozname

Ak chcete upraviť meno v zozname, vyberte telefónne číslo (pomocou funkcie **REVIEW >>**), a stlačte  na viac ako 3 sekundy. Upravte pôvodné meno.

Vymazanie čísla z telefónneho zoznamu

Vyberte telefónne číslo (pomocou funkcie **REVIEW >>**), ktoré chcete vymazať a stlačte kláves **DEL**. Na displeji sa zobrazí **VYMAZAT?**. Stlačte **DEL** ešte raz a číslo bude vymazané.

Opakovanie posledných volaných čísel.

Stlačte **RD/P**. Na displeji sa zobrazí posledné volané číslo. Prístroj obsahuje pamäť na 10 posledných volaných čísel. V ľavom dolnom rohu displeja je zobrazené poradie čísel tak, ako boli volané.

Ak chcete volať číslo zobrazené na displeji, stlačte kláves **SPEAKER** alebo zdvihnite mikrotelefón.

Funkcia PAUSE - pauza vo voľbe čísla

Ak stlačíte počas voľby čísla tlačidlo **RD/P**, vložíte do voľby medzeru v dĺžke trvania asi 3 sekundy. Táto funkcia sa využíva hlavne pre vkladanie čísel do pamäti a opakovania voľby čísla. Pauzu je potrebné použiť, keď treba počkať na druhý oznamovací tón pri výstupe na štátnu linku z pobočkovej ústredne.

Funkcia Flash

Stlačením klávesy **FLASH** sa krátkodobo preruší telefónna slučka pri zdvihnutej linke. Táto funkcia sa využíva najčastejšie v spolupráci s pobočkovou ústredňou na prepájanie hovorov, prípadne na aktiváciu služieb, ktoré poskytuje ústredňa.

Indikácia nového volania

Červená kontrolka (6) bude na telefóne blikať ak máte nový neprijatý hovor. Kontrolka bude svietiť dovtedy, kým si na displeji nepozriete volajúce číslo.

Hlasitá prevádzka (SPEAKER)

Stlačením tlačidla **SPEAKER** () je možné bez zdvihnutia mikrotelefónu telefonovať. Ak chcete hovoriť cez mikrotelefón, jednoducho zdvihnete slúchadlo telefónneho prístroja.

Funkcia DEL

Pomocou tejto funkcie je možné vymazať vybrané číslo, ktoré je zobrazené na displeji. Stlačením klávesy **DEL** sa na displeji objaví **VYMAZAT ?**. Opätovným stlačením **DEL** sa číslo vymaže.

Ak podržíte klávesu **DEL** dlhšie ako 6 sekúnd, na displeji sa zobrazí **VYMAZAT VSETKO ?**. Stlačením **DEL** sa vymažú všetky čísla neprijatých hovorov. Na displeji sa zobrazí **ZIADNY HOVOR**.

Ak je telefónny prístroj v prevádzke, stlačením **DEL** sa zastaví meranie dĺžky hovoru, opätovným stlačením **DEL** sa čas začne počítať znovu od nuly.

Pamäte prístroja

Prístroj obsahuje priame a nepriame pamäťové miesta pre uloženie často používaných čísel. V prístroji je 6 priamych a 10 nepriamych pamätí.

Priame pamäte (M1-M6)

Postup programovania:

1. Stlačte kláves **STORE** - na displeji sa zobrazí ->.
2. Zadajte telefónne číslo, ktoré chcete uložiť.
3. Zadajte pozíciu pamäti (**M1 - M6**).
4. Na displeji sa zobrazí **ULOZENE**.

Voľba čísla:

Zdvihnite mikrotelefón alebo stlačte kláves **SPEAKER** ().
Stlačte **M1 - M6**.

Prezeranie obsahu pamätí:

Mikrotelefón je položený, stlačte kláves **M1 - M6**. Na displeji sa zobrazí číslo, ktoré je uložené v pamäti na danom pamäťovom mieste.

Nepriame pamäte (AUTO 1 - AUTO 0)

Postup programovania:

1. Stlačte kláves **STORE** - na displeji sa zobrazí ->.
2. Zadajte telefónne číslo, ktoré chcete uložiť.
3. Stlačte kláves **STORE** - na displeji sa zobrazí ->.
4. Zadajte pozíciu pamäte (**0 - 9**).
5. Na displeji sa zobrazí **ULOZENE** a číslo pozície.

Voľba čísla:

Zdvihnite mikrotelefón alebo stlačte kláves **SPEAKER** ().
Stlačte kláves **AUTO** a pozíciu pamäte (**0 - 9**).



Prezeranie obsahu pamätí:

Mikrotelefón je položený, stlačte kláves **AUTO** a pozíciu (**0 - 9**).
Na displeji sa zobrazí číslo, ktoré je uložené v prezeranej pamäti.

Nastavenie telefónu

V Menu prístroja je možné nastaviť nasledujúce funkcie:



Telefónny zoznam (**PHONE BOOK**) - Kontrast displeja (**LCD CONTRAST**) - Nastavenie času (**SET TIME**) - Nastavenie komunikačného jazyka (**SET LANGUAGE**) - Nastavenie kódu oblasti (**SET AREA&LDS**) - Nastavenie dĺžky FLASH (**SET FLASH**) - Formát hodín (**HOOR FORMAT**) - Formát dátumu (**DATE FORMAT**).

Do **MENU** prístroja vstúpite stlačením **DEL** 2-krát rýchlo. Pre pohyb v položkách menu stlačte  . Pre potvrdenie zvolenej hodnoty stlačte **CALL BACK**. Pre návrat o krok späť stlačte **DEL**.

1. Telefónny zoznam (PHONE BOOK)

Pridanie čísla a mena do telefónneho zoznamu

Po dvojitom stlačení **DEL** sa ako prvá položka v menu objaví **PHONE BOOK**.

Stlačte **CALL BACK** pre potvrdenie a na displeji sa objaví **REVIEW >>**. Pomocou   zvolte **ADD>>**. Potvrďte stlačením **CALL BACK**. (Pridať číslo do telefónneho zoznamu môžete aj priamo stlačením a podržaním klávesy ).

Zadajte telefónne číslo. Ak potrebujete zmazať niektorú číslicu stlačte **DEL**. Maximálna dĺžka čísla je 20 znakov. Ak zadáte viac číslic, na displeji sa zobrazí **DLHY ZAPIS** a posledné číslice nebudú uložené.

Zadanie čísla potvrdíte stlačením  (alebo stlačte asi na 3 sekundy **CALL BACK**). Potom zadajte meno z klávesnice prístroja. Písmená a znaky sú uložené v klávesnici podľa nasledujúcej tabuľky. Ak potrebujete použiť znak, ktorý je pod rovnakou klávesou ako predchádzajúci, stlačte **CALL BACK**, pre posunutie kurzora.

Stlačením  uložíte číslo a meno do telefónneho zoznamu (alebo stlačte asi na 3 sekundy **CALL BACK**). Telefón je nastavený na zadanie nasledujúceho čísla do zoznamu.